



★ ★ ★ ★ ★ **HELLO KITTY** ★ ★ ★ ★ ★

©1976, 2011 SANRIO CO., LTD.

AM/FM RADIOWECKER MIT PROJEKTOR



BEDIENUNGSANLEITUNG ***KT2064***

VORSICHT: Elektrisch betriebenes Produkt – beim Anschließen an die AC-Steckdose ist Vorsicht geboten.

WARNHINWEIS:

Um die Gefahr von Feuer und Stromschlag zu mindern, darf das Gerät weder Regen noch Feuchtigkeit ausgesetzt werden.

VORSICHT:

Die Benutzung der Bedien- oder Einstellelemente oder eine Leistung, die nicht den Angaben entspricht, könnte zu einer gefährlichen Strahlenbelastung führen.



VORSICHT – UM DIE STROMSCHLAGEGFAHR ZU MINDERN, DARF DIE ABDECKUNG (ODER DIE RÜCKSEITE) NIE ABGENOMMEN WERDEN. DAS GERÄT ENTHÄLT KEINE BAUTEILE, DIE VOM ANWENDER GEWARTET WERDEN MÜSSEN. WENDEN SIE SICH FÜR DIE WARTUNG AN DEN QUALIFIZIERTEN KUNDENDIENST.



Der Blitz mit dem Pfeil im gleichschenkligen Dreieck warnt den Benutzer vor „gefährlichen Spannungen“ im Geräteinneren, die ausreichend stark sein können, um eine Stromschlaggefahr für Personen darzustellen.



Das Ausrufezeichen in einem gleichschenkligen Dreieck weist den Benutzer auf wichtige Gebrauchs- und Wartungsanweisungen (Reparaturen) in der mitgelieferten Dokumentation hin.

WICHTIGE SICHERHEITSANWEISUNGEN

1. Lesen Sie diese Bedienungsanleitung.
2. Bewahren Sie diese Bedienungsanleitung auf.
3. Beachten Sie alle Warnhinweise.
4. Befolgen Sie alle Bedienungsanweisungen.
5. Betreiben Sie das Gerät nicht in der Nähe von Wasser.
6. Reinigung: Ziehen Sie vor der Reinigung den Netzstecker. Verwenden Sie keine flüssigen Reinigungsmittel oder Sprays. Reinigen Sie das Gerät nur mit einem trockenen Tuch.
7. Blockieren Sie keinesfalls die Lüftungsöffnungen. Installieren Sie das Gerät gemäß den Herstelleranweisungen.

8. Stellen Sie das Gerät nicht in die Nähe von Wärmequellen, wie Heizkörper- oder radiatoren, Öfen oder andere wärmeabstrahlende Geräte (Verstärker inbegriffen).
9. Achten Sie darauf, dass niemand auf das Netzkabel treten oder dieses eingeklemmt werden kann – dies gilt insbesondere am Stecker, an Mehrfachsteckdosen und am Austritt vom Gerät.
10. Verwenden Sie ausschließlich die vom Hersteller angegebenen Steckverbindungen/Zubehörteile.
11. Ziehen Sie den Netzstecker bei starken Gewittern oder wenn das Gerät für lange Zeit nicht benutzt wird.
12. Lassen Sie das Gerät ausschließlich von qualifiziertem Personal reparieren. Der Kundendienst muss für alle Geräteschäden in Anspruch genommen werden – z. B. wenn das Netzkabel oder die Anschlussbuchse beschädigt ist, über das Gerät Flüssigkeit gekippt wurde, ein Gegenstand auf das Gerät gefallen ist, das Gerät Regen oder Feuchtigkeit ausgesetzt wurde, es fehlerhaft funktioniert oder heruntergefallen ist.
13. Setzen Sie das Gerät nie tropfendem oder verspritztem Wasser aus und stellen Sie keine Behälter mit Flüssigkeiten, z.B. Vasen, auf das Gerät.
14. Setzen Sie die Batterie keiner übermäßigen Hitze, wie Sonne, Feuer und anderen ähnlichen Situationen aus.
15. Der Hauptstecker dient dazu, die Stromversorgung zu unterbrechen. Daher ist er zugänglich zu halten, wenn das Gerät benutzt werden soll. Ziehen Sie den Netzstecker, um das Gerät gänzlich von Stromnetz zu trennen.

SCHÜTZEN SIE IHRE MÖBEL!

Das Gerät ist mit rutschfesten Füßen ausgestattet, damit es beim Bedienen nicht verrutschen kann. Diese Füße bestehen aus beständigem Gummi, der eigens entwickelt wurde, um zu verhindern, dass Flecken auf den Möbeln zurückbleiben. Dennoch können einige für Möbel verwendete Lacksorten auf Ölbasis, Holzkonservierungsmittel oder Reinigungssprays den Gummi aufweichen und somit Flecken oder Gummirückstände auf der Abstellfläche verursachen. Um eine Beschädigung der Möbel zu vermeiden, sollten unbedingt kleine selbstklebende Filzteile gekauft und unter die Füße geklebt werden, bevor das Gerät auf empfindliche Holzmöbel gestellt wird. Diese Filzteile sind in Eisenwaren- oder Haushaltswarengeschäften erhältlich.

FUNKTIONEN UND BEDIENELEMENTE

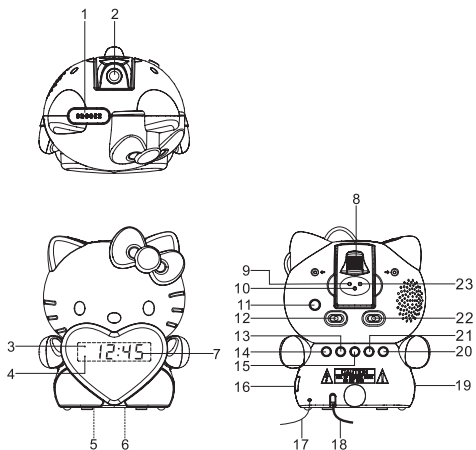

1. SNOOZE-Taste (Schlummer)	13. MINUTE-Taste für LED-Display
2. Projektor	14. HOUR-Taste für LED-Display
3. PM-Anzeige	15. SLEEP-Taste (Schlaf)
4. Auto-Anzeige	16. Regler zur Sendereinstellung
5. Schild mit der Energieverbrauchsklasse	17. FM-Antenne
6. Batteriefach	18. AC-Netzkabel
7. LCD-Display	19. Regler Lautstärke/Wecker
8. Regler zum Scharfstellen	20. ALARM SET-Taste
9. HOUR SET-Taste für Projektor	21. TIME SET-Taste für LED-Display
10. TIME SET-Taste für Projektor	22. Schalter AUTO/OFF/ON
11. Taste Projektor ON/OFF	23. MINUTE SET-Taste für Projektor
12. AM/FM-Umschalter	

STROMVERSORUNG

Das Gerät funktioniert mit einer Stromversorgung 230 V ~ 50 Hz. Schließen Sie das AC-Netzkabel an eine Hausstromsteckdose an. Das Gerät ist mit einer batteriebetriebenen Sicherung ausgestattet und benötigt daher 3 3V-Lithiumknopfzellen CR2025 (nicht enthalten). Legen Sie die Batterien in das entsprechende Fach; achten dabei darauf, dass die Pole (+ und -) an den richtigen Verbindungsflächen im Fach anliegen. Bei einer Störung der AC-Stromversorgung schaltet das Gerät automatisch auf den Batteriebetrieb um. Dadurch bewahrt der Speicher die Uhrzeit und die Timereinstellung. Nach dem Stromausfall schaltet der Wecker automatisch zurück auf die Netzstromversorgung (AC).

Merke: Bei Stromausfall erlischt das Display, aber der Wecker bewahrt die richtige Uhrzeit.

VORSICHTSMASSNAHMEN FÜR DIE BATTERIEN

1. Verwenden Sie nur Batterien vom genannten Typ und mit der genannten Größe.
2. Vermischen Sie keine neuen mit schon gebrauchten Batterien.
3. Vermeiden Sie es, Alkalibatterien, Standardbatterie (Zink-Kohle) oder wiederaufladbare (Nickel-Cadmium) miteinander zu vermischen.
4. Nehmen Sie die Batterien aus dem Fach, wenn das Gerät für lange Zeit nicht benutzt wird. Alte Batterien oder Batterien aus denen Flüssigkeit austritt können das Gerät beschädigen und führen zum Verfall der Gewährleistung.
5. Versuchen Sie nicht Batterien aufzuladen, die nicht dazu bestimmt sind, denn diese können sich dabei überhitzen und platzen. (Befolgen Sie die Hinweise des Batterieherstellers).
6. Werfen Sie die Batterien nicht ins Feuer, da dadurch die Flüssigkeit austreten kann oder die Batterien explodieren könnten. Ersetzen Sie alle Batterien gleichzeitig.
7. Alle Batterien gleichzeitig auswechseln.

RADIOBETRIEB

1. Setzen Sie den Schalter AUTO/OFF/ON (22) auf ON.
2. Setzen Sie den AM/FM-Umschalter (12) auf das gewünschte Band.
3. Stellen Sie über den Regler zur Sendereinstellung (16) die gewünschte Radiostation ein.
4. Regeln Sie die Lautstärke über den Regler (1).
5. Für einen besseren FM-Empfang sollte die FM-Antenne ganz ausgelegt werden. Für einen besseren AM-Empfang sollte die richtige Frequenz langsam gesucht werden.
6. Um das Radio auszuschalten, den Schalter AUTO/OFF/ON (22) auf OFF setzen.

VORSICHT: Die FM-Antenne darf nicht an eine externe Antenne angeschlossen werden.

DIE UHRZEIT EINSTELLEN

Drücken Sie zugleich die Tasten TIME SET und HOUR SET, um die Stunde einzustellen oder die MINUTE SET-Taste, um die Minuten einzustellen.

DIE UHRZEIT EINSTELLEN UND DAS PROJEKTORBILD SCHARF STELLEN

1. Setzen Sie die Taste Projektor ON/OFF (11) auf „ON“.
2. Um die Stunde einzustellen, gleichzeitig die HOUR SET-Taste (9) und die TIME SET-Taste (19) drücken und gedrückt halten bis die gewünschte Stunde angezeigt wird.
3. Um die Minuten einzustellen, gleichzeitig die MINUTE SET-Taste (23) und die TIME SET-Taste (19) drücken und gedrückt halten bis die gewünschten Minuten angezeigt werden.
4. Scharf stellen: Den Regler zum Scharfstellen (8) so lange drehen, bis die an die Wand oder Decke projizierte Uhrzeit klar und deutlich lesbar ist.
5. Setzen Sie die Taste Projektor ON/OFF (11) auf OFF, um die Projektion abzuschalten.

Merke:

- I. Die digitale LED-Uhrzeit und die projizierte Uhrzeit müssen separat eingestellt werden.
- II. Die projizierte Uhrzeit ist in einem verdunkelten Zimmer an der Decke oder der Wand zu sehen.
Der größte Projektionsabstand beträgt 3-9 Fuß (91 cm - 2,74 m).

DEN WECKER EINSTELLEN

Drücken Sie zugleich die Tasten ALARM SET und HOUR SET, um die Stunde einzustellen oder die MINUTE SET-Taste, um die Minuten einzustellen.

WECKERBETRIEB

Setzen Sie den Schalter AUTO/OFF/ON (22) auf AUTO. Die AUTO-Anzeige (4) leuchtet auf.

- WECKEN MIT RADIO

1. Stellen Sie am Regler zur Sendereinstellung (16) die Radiostation ein, die Sie hören möchten, wenn die Weckzeit erreicht wird.
2. Regeln Sie die Lautstärke über den Regler (19). Bei Erreichen der eingestellten Weckzeit schaltet das Radio ein.
3. Um das Radio vorher abzuschalten, die ALARM SET-Taste (20) drücken. Dadurch schaltet sich das Radio nicht ein, der Wecker ist aber weiterhin eingestellt und schaltet das Radio zur gleichen Uhrzeit des folgenden Tages ein.
4. Wenn am folgenden Tag der Radiowecker nicht einschalten soll, setzen Sie den Schalter AUTO/OFF/ON (22) auf OFF.

- WECKEN MIT SIGNALTON

1. Setzen Sie den Regler Lautstärke/Wecker (19) auf ALARM - bis ein Klick zu hören ist. Bei Erreichen der eingestellten Weckzeit ertönt der Signalton.
2. Um den Signalton vorher abzuschalten, die ALARM SET-Taste (20) drücken. Dadurch schaltet der Signalton nicht ein, der Wecker ist aber weiterhin eingestellt und schaltet den Signalton zur gleichen Uhrzeit des folgenden Tages ein.
3. Wenn am folgenden Tag der Signalton nicht ertönen soll, setzen Sie den Schalter AUTO/OFF/ON (22) auf OFF.

„SNOOZE“-FUNKTION

1. Wenn der Wecker ertönt (Signalton oder Radio), kann die SNOOZE-Taste (1) gedrückt werden, um das Wecksignal zu unterbrechen und nach 9 Minuten zu wiederholen.
2. Dies wird wiederholt bis der Schalter AUTO/OFF/ON (22) auf OFF gesetzt wird.

SLEEP TIMER-BETRIEB

Dieser Radiowecker ist mit der SLEEP TIMER-Funktion ausgestattet, die das Radio nach der eingestellten Zeit (einstellbar von 1 Minute bis 1 Stunde und 59 Minuten) automatisch abschaltet.

1. Wenn die SLEEP-Taste (15) gedrückt wird, erscheint auf dem Display „0:59“, das Radio schaltet sich ein und bleibt für 59 Minuten eingeschaltet.
2. Um die Dauer der Einschlaf-Funktion auf weniger als 0:59 einzustellen: Drücken Sie zugleich die SLEEP-Taste (15) und die MINUTE-Taste (13) bis die gewünschte Dauer angezeigt wird.
3. Um die Einschlaf-Funktion auf die längste Dauer von 1:59 zu setzen: Drücken Sie die SLEEP-Taste (15), auf dem Display erscheint „0:59“. Drücken Sie nun die SLEEP-Taste und zugleich die HOUR-Taste (14). Auf dem Display erscheint „1:59“ und das Radio schaltet sich ein. Nach 1 Stunde und 59 Minuten wird das Radio automatisch abgeschaltet.
4. Um die Dauer der Einschlaf-Funktion zwischen 0:59 und 1:59 einzustellen: Drücken Sie zugleich die SLEEP-Taste (15) und die HOUR-Taste (14) bis auf dem Display „1:59“ angezeigt wird. Drücken Sie nun zugleich die SLEEP-Taste (15) und die MINUTE-Taste (13) bis die gewünschte Dauer angezeigt wird.
5. Wenn die eingestellte SLEEP-Zeit abgelaufen ist, schaltet sich das Radio automatisch ab. Um es vor der eingestellten Zeit abzuschalten, die SNOOZE-Taste (1) drücken.

MIT DEM RADIO EINSCHLAFEN UND AUFWACHEN

1. Stellen Sie Weckzeit wie im Absatz „DEN WECKER EINSTELLEN“ beschrieben ein und setzen Sie den Schalter AUTO/OFF/ON (22) auf AUTO.
2. Stellen Sie nun die Einschlafzeit wie im Absatz „SLEEP TIMER-BETRIEB“ ein.

3. Das Radio wird sich nach der abgelaufenen SLEEP-Zeit abschalten und sich zur Weckzeit am nächsten Tag wieder einschalten.

PFLEGE UND WARTUNG

1. Reinigen Sie das Gerät mit einem weichen feuchten (niemals nassen) Tuch. Verwenden Sie nie Lösungsmittel oder Reinigungsmittel.
2. Vermeiden Sie den Betrieb Ihres Geräts unter direktem Sonnenlicht oder an heißen, feuchten oder staubigen Orten, um die Gefahr von Feuer und Stromschlag zu mindern.
3. Halten Sie das Gerät fern von Wärmequellen und elektrischen Störquellen, wie Leuchtstofflampen oder Motoren.
4. Vermeiden Sie für eine bessere Sichtbarkeit des Displays die Benutzung des Geräts unter direktem Sonnenlicht oder in stark beleuchteten Räumen.
5. Ziehen Sie bei einem fehlerhaften Betrieb sofort den Netzstecker.

****DIESES PRODUKT IST KEIN SPIELZEUG****

Hersteller:
WAI HANG ELECTRONIC CO., LTD.



Made in China